



HILUX AT35

Legendární Toyota Hilux je již dlouhá léta základem vozových parků v nejnáročnějších a nejextrémnějších podmínkách světa. Ve spolupráci s předním specialistou na off-road úpravy, společností Arctic Trucks, vznikl model Toyota Hilux AT35 – profesionálně přepracované vozidlo s vysokou průchodností terénem, vycházející z více než 30 let expedičních zkušeností. Každý vůz AT35 je individuálně upravován techniky Arctic Trucks a zahrnuje rozsáhlé úpravy karoserie, rámu, pohonu, podvozku, kol, pneumatik a dalších klíčových komponentů.

Model Hilux AT35 staví na proslulé kvalitě, odolnosti a spolehlivosti platformy Hilux a je navržen tak, aby si s maximální lehkostí poradil i v náročném terénu, aniž by ztratil komfort a jistotu při běžném provozu na silnici. Díky rozsáhlým úpravám podvozku, rámu, karoserie a diferenciálů nabízí mimořádnou průchodnost terénem, vyšší stabilitu a přesné jízdní vlastnosti v každé situaci.

Speciálně vyvinutý podvozek Arctic Trucks Bilstein Performance Suspension spolu s většími all-terrain koly a pneumatikami přináší ideální kombinaci komfortu, kontroly a mobility v jakémkoliv terénu. Charakteristické rozšířené blatníky Arctic Trucks nejen chrání karoserii, ale zároveň dodávají vozu robustní a výrazný vzhled.

Výbavu doplňují odolné boční nášlapy, zesílené zástěrky, prémiové interiérové doplňky a multifunkční zadní držák 2", umožňující snadnou montáž tažného zařízení, navijáku nebo dalšího expedičního vybavení. Každý Hilux AT35 je individuálně sestavován v autorizovaných centrech Arctic Trucks tak, aby splňoval nejvyšší standardy kvality Toyota a plnou kompatibilitu se zárukou výrobce.

HLAVNÍ SPECIFIKACE*

- Rozsáhlé přepracování rámu, podběhů, karoserie a konstrukčních částí Arctic Trucks.
- Rozšířené blatníky Arctic Trucks v barvě karoserie s integrovaným detailem tlaku pneumatik.
- Odolná 17×10" kola Arctic Trucks.
- 35" pneumatiky BFGoodrich KO3 All-Terrain (LT315/70 R17).
- Optimalizovaný podvozek Arctic Trucks Bilstein Performance Suspension se zvýšením +40 mm vpředu / +20 mm vzadu.
- Zesílené pružiny, tlumiče a prodloužené shackles Arctic Trucks.
- Upravené diferenciály pro lepší přenos výkonu a ovladatelnost.
- Rekalibrace rychloměru Arctic Trucks.
- Robustní prodloužené boční nášlapy Arctic Trucks.
- Zvětšené a zesílené off-road zástěrky Arctic Trucks.
- Zadní ochranný rám Arctic Trucks s multifunkčním držákem 2".
- Exkluzivní označení a designové prvky Arctic Trucks / AT35.
- Prémiové koberečky Arctic Trucks (antracitová / šedá).
- Bezpečnostní matice kol Arctic Trucks a momentový klíč.
- Uživatelská příručka Arctic Trucks Hilux AT35 a certifikát originality.

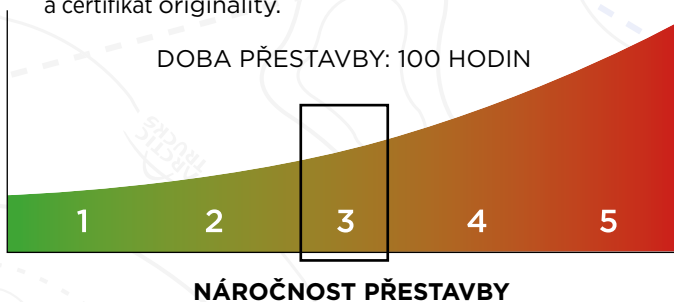
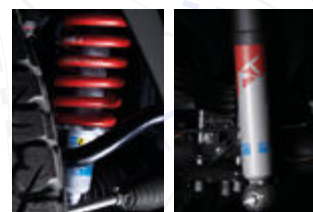

HMOTNOSTI A ROZMĚRY*

Celková hmotnost vozidla	3 370 kg
Provozní hmotnost vozidla	2 325 kg
Užitečné zatížení	1 050 kg
Tažná kapacita (brzděný přívěs)	3 500 kg
Tažná kapacita (nebrzděný přívěs)	750 kg

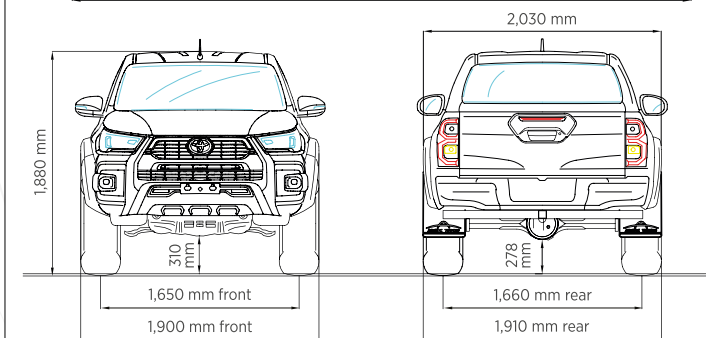
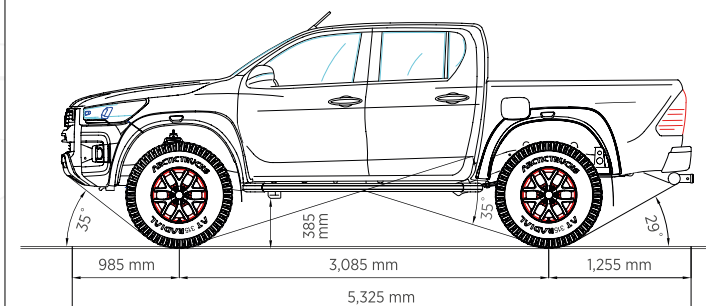

* Specifikace, ceny, hmotnosti a rozměry se mohou lišit dle trhu a regionu.

** Standardní rezervní kolo Toyota je při přestavbě AT35 odstraněno.